

Power permetező 14l



Használati utasítás
Az eredeti utasítások fordítása

Figyelem!!! A folyamatos termékfejlesztés miatt a rajzok, leírások eltérhetnek a megvásárolt terméktől, és tartalmazhatnak olyan opcionális vagy speciális elemeket, amelyek nem szerepelnek az alapváltozatban. Ezek az eltérések nem képezhetik reklamáció alapját. A jelen kézikönyvben szereplő összes információ a nyomtatás időpontjában érvényes információknak felel meg, és kizárólag tájékoztató jellegű.

1. A termék jellemzői

A permetezőzt a gyümölcsösökben, kertekben vagy parkokban lévő kisebb ültetvények, fák és cserjék gondozására tervezték. A hatékony belsőégésű motor és a hatékony diffúzor lehetővé teszi a kezelőtől legfeljebb 12 m magasságig terjedő tárgyak permetezését. A diffúzor biztosítja a helyes permetezést, a nagy nyomást, a nagy kilépési sebességet és a megfelelő

Terjedelem. A készülék lombfúvóként is használható, például a termékhez mellékelt cserélhető hegy segítségével.

2. Általános biztonsági feltételek

A munka megkezdése előtt olvassa el és őrizze meg ezt a kézikönyvet.

Figyelem! Ne használja a gépet beltérben. Az anyag mérgező ellenállásokat vagy mérgező gázokat tartalmazhat.

Tartson legalább 15 m távolságot a munkahely és a járókelők között.

Használjon egyéni védőfelszerelést. Mindig viseljen védőszemüveget és porvédő maszkot. Az olyan egyéni védőfelszerelések, mint a porvédő maszk, kesztyű, védőszemüveg és fülvédő viselése csökkenti a súlyos sérülések kockázatát. Mindig rendeltetésszerűen használja a gépet, soha ne terhelje túl. Tartsa távol a kezét és más testrészeit a kezétől a berendezés mozgó részei. Soha ne irányítsa a fúvóka kimeneti nyílását emberek vagy állatok felé.

Gondoskodjon arról, hogy a permetezés permetezővel történjen. Ha különböző típusú vegyszereket használ, alaposan ürítse ki a tartályt és a rendszert az előző termékéből, mielőtt a típusok között váltana. Ennek során kövesse a vegyszer gyártójának utasításait. Győződjön meg arról, hogy a tartályban, a fúvókák adagolórendszerében és a légvezetékben nem maradt vegyszer, mielőtt a permetezőzt fúvókaként használná.

A permetezővel végzett munka megkezdése előtt jelölje ki a munkaterület körül a permetezőztől legalább 15 méteres sugarú pufferezónát. Munka közben figyeljen a szélirányra. A permetezőzt úgy kezelje, hogy a vegyszerek ne repüljenek a kezelő felé. Munka közben ne dohányozzon és ne egyen.

Ne tárolja a vegyi anyagokat élelmiszerekkel egy helyen.

Ismerkedjen meg az összes kezelőszervvel, és tanulja meg, hogyan lehet vész helyzetben gyorsan leállítani a motort. Győződjön meg arról, hogy a kezelőt megfelelően kioktatták a berendezés használata előtt.

Ne engedje, hogy gyermekek kezeljék a permetezőzt. A motor kipufogógáza mérgező szén-monoxidot tartalmaz. Ne indítsa be a motort olyan helyen, ahol nincs megfelelő szellőzés, soha ne indítsa be a motort zárt helyiségekben. A motor működése közben a kipufogórendszer felmelegszik, hogy nagyon magas hőmérséklet. Működés közben tartsa távol az éghető anyagokat a motortól. A weboldal alatt

A lehetséges sérülések miatt ne érintse meg a forgó alkatrészeket. Ne takarja le a permetezőgépet motorját működés közben vagy röviddel a kikapcsolás után, ha az forró. Soha ne használja a ne terhelje túl a készüléket. A motor működése közben tilos dohányozni és nyílt lángot megközelíteni.

Ne töltsön üzemanyagot járó motor mellett. Ha a tankolás során üzemanyag kerül ki, indítás előtt törölje szárazra.

Tartsa tisztán a permetezőzt, különös tekintettel a figyelmeztető címkékre.

Szállítás vagy szervizelés előtt hagyja lehűlni a gépet. Minden javítást csak engedélyezett szervizközpontokban vagy engedélyezett személyek végezhetnek.

3. Műszaki adatok

Motortípus: kétütemű

Motorteljesítmény: 3,8 LE

Tartálytér fogat: 14 l

Sebesség: 8000

fordulat/perc. / 8000 rpm.

Súly: kb. 12 kg

4. Permetezőgép működése

Szigorúan tartsa be a jelen kézikönyvben szereplő biztonsági előírásokat.

A gyártó nem vállal felelősséget a termék nem rendeltetésszerű használatából eredő károkért.

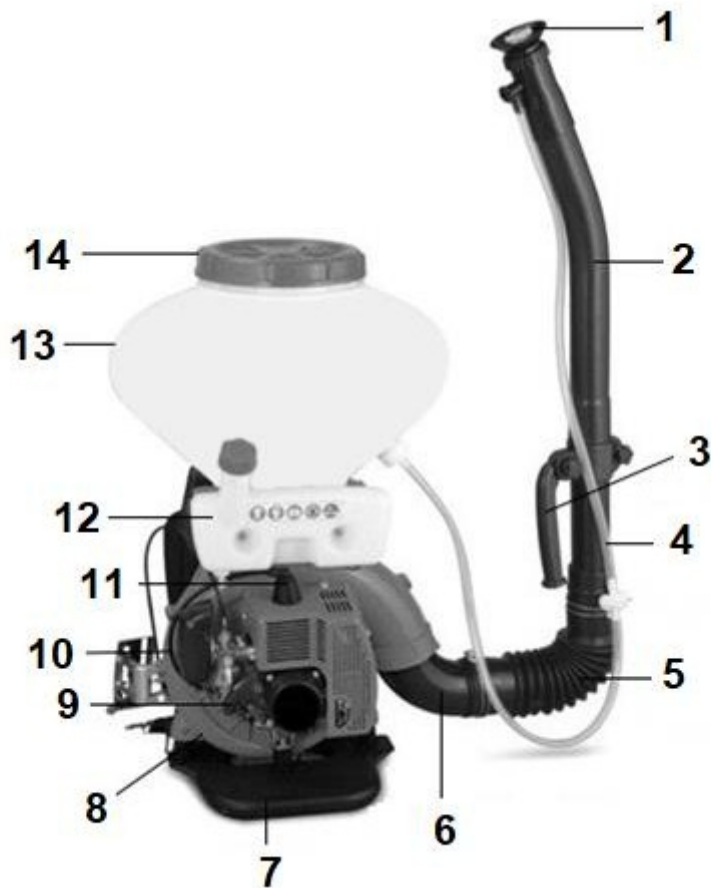

1. Jet8

2. Oven9

3. Fogantyú10

4. Vegyszerellátó tömlő11

5. Rugalmas csatlakozó12

6. Légcsatorna13

7. Frame14

. Légszivattyú

. Indító fogantyú

. Légszűrő

. Gyújtógyertya

. Üzemanyagtartály

. Vegszertartály

. Tartályfedél

A folyékony vegyszeradagoló telepítése

A gép permetezőként való használatához a vegyszertartályt el kell távolítani. Ehhez csavarja ki a tartályt rögzítő két anyát.



Ezután szerelje fel a locsolófedelelet



és csatlakoztassa az egész berendezést a kép szerint

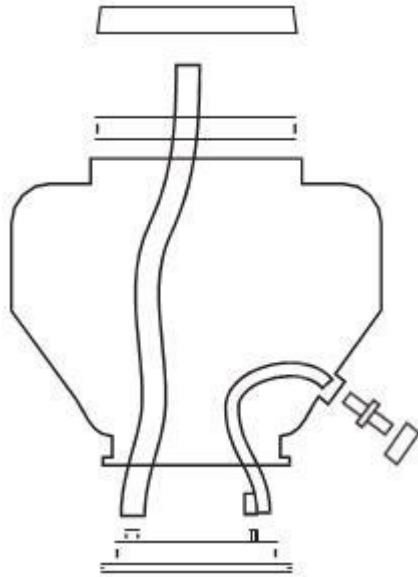

Ezután szerelje vissza a vegyszertartályt a bilincs és a két rögzítőanya segítségével.

Figyelem! A permetezőfedél felszerelésekor helyezze be a tömítést a fedél szélére.

Figyelem! A vegyszerbevezető csatlakozó fűvókához történő felszerelésekor szereljen fel tömítést.



Szerelje össze a légtömlőt. Ehhez először csatlakoztassa a tömlőt a légszivattyú kimenetéhez úgy, hogy a szelep a szabad végén legyen, és rögzítse a csatlakozót egy tömlőbilinccsel.



Csatlakoztassa a csövet a hajlékony tömlőhöz, rögzítse a csatlakozást egy tömlőbilinccsel, és tolja a rövid csatlakozó szabad végét a hajlított tömlő szélesebb végébe. Csatlakoztassa a fogantyút és a fúvókát a hajlított tömlőhöz. Ügyeljen arra, hogy az egyes elemek szorosan illeszkedjenek egymáshoz.



Csatlakoztassa a vegyszerellátást a fűvókához. A tömlőket az illesztéseknél rögzítse tömlőbilincsekkel.

Először csatlakoztassa a vegyszertartályt a szelephez csatlakoztató tömlőt, majd a szelepet a fűvókához csatlakoztató tömlőt.

Vegyí granulátum porlasztó telepítése

A gép fűvóként vagy vegyszerpor szórásához a gépet úgy kell használni, hogy a vegyszertartályt a fent leírtak szerint eltávolították. Távolítsa el a permetezőgép fedelét, és helyezze vissza a fűvóka fedelére.



Figyelem! A ventilátorfedél felszerelésekor helyezzen tömítést a fedél szélére. Szerelje be a vegyszertartályt úgy, hogy belülről eltávolítja az összes tömlőt. Helyezze vissza a vegyszerbevezetést a fűvókához egy rövidzáró kupakkal.

Szerelje fel a légtömlőt a fent leírtak szerint, de ne szerelje fel a rövid csövet, ne szerelje fel a fűvókát, és ne szerelje fel a vegyszerbevezetést a fűvókához.

A benzines permetezőgép hatékony léghűtéses kétütemű motorral van felszerelve. A kétütemű motorokhoz tervezett benzin és olaj keverékét használja 25:1 arányban, azaz 2,5 liter benzin 100 ml olajra 2,5 liter benzin jut a kétütemű motorokhoz. Győződjön meg róla, hogy a keveréket megfelelően előkészítette, mielőtt feltölti a tartályt. Csavarja le a tanksapkát a tartályról, és tölcsér segítségével óvatosan öntse bele a keveréket, illessze fel és húzza meg a tanksapkát.

A motor beindítása

Figyelem! A gép beindítása előtt győződjön meg arról, hogy a vegyszerellátó szelep zárva van.

Figyelem! A légvezeték a motor beindítása előtt kell csatlakoztatni, hogy a hűtőlevegő megfelelően áramolhasson. A megfelelő légáramlás hiánya túlmelegedéshez és a motor károsodásához vezethet, ami veszélyeztetheti a felhasználó egészségét.

Helyezze a permetezőt egy sima, stabil és kemény felületre. Ügyeljen arra, hogy a fúvóka kivezetőnyílása ne legyen a kezelő vagy a közelben állók felé irányítva. Még ha a levegőszelep zárva is van, a motor indításakor a csőben lévő levegő kiszorul.

Állítsa az üzemanyagszelepet "ON" állásba, a szívószelepet pedig "OPEN" állásba. Állítsa a fojtókart "0" állásba. Helyezze a lábát a permetező talpára, fogja meg a permetezőt az egyik kezével, és

a másik kezével többször húzza meg az indítókötelet, ami lehetővé teszi, hogy az üzemanyag széteszjon az egész

üzemanyagrendszer. **Ne engedje, hogy az indítókötél meglazuljon, hagyja lassan visszahúzódni. A kötél meglazítása és hirtelen feltekerése károsíthatja az indítót.**

Állítsa a gázkarját az "1" állásba, és húzza az indítókábelt, amíg a motor be nem indul. Miután a motor beindult, zárja el a szívószelepet, majd hagyja a motort 2-3 percig üresjáratban járni. Ezután a gázkar segítségével állítsa be a motor fordulatszámát, és kezdjen el dolgozni.

A motor leállítása

Engedje el a fojtókart, és zárja el a vegyszerellátó szelepet a fúvókához vagy a légvezetékhez. Ezután állítsa a gázkar és a szórókar legalsó állásba, hagyja a gépet üresjáratban fordulatszámra futni. Fordítsa a gyújtáskapcsolót STOP állásba. Zárja el az üzemanyagszelepet.

Légszűrő

Minden motorindítás előtt ellenőrizze a légszűrőt. A piszkos részeket meg kell tisztítani vagy újakra kell cserélni. Ha a légszűrő vagy annak alkatrészei sérültek, mindig cserélje ki egy újjal.

A légszűrő nélküli vagy sérült légszűrővel rendelkező permetezőgép használata szennyeződéseket juttat a motorba, és idő előtti kopást okoz. Az ilyen típusú károkat a jótállási idő alatt nem lehet ingyenesen javítani.

Gyújtógyertya

Ha a motor leállt, a gyújtógyertya és a henger még mindig nagyon forró, és égési sérüléseket okozhat, ha megérinti. Várja meg, amíg a motor lehül.

A nem megfelelő gyújtógyertyák motorkárosodást okozhatnak. A gyújtógyertya elektródái között elegendő hézagnak kell lennie, a szigetelőnek pedig tisztának, szennyeződésektől, szénlerakódásoktól mentesnek és sérülésmentesnek kell lennie.

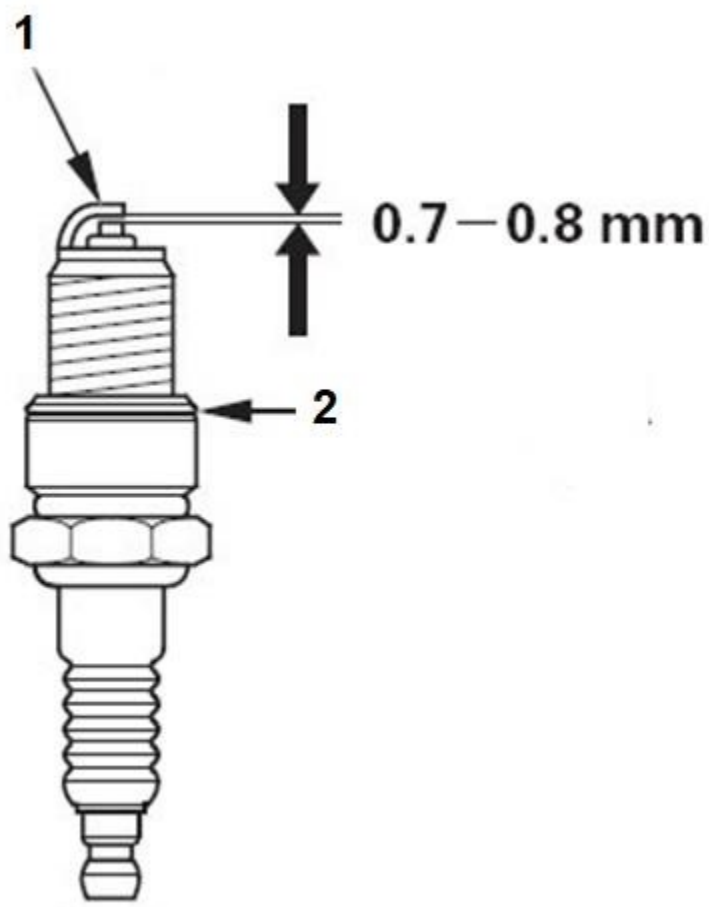

1. Elektróda

2. Pad

1. Húzza ki a gyújtógyertyát a gyújtógyertyából, és távolítsa el a gyújtógyertya körüli törmeléket.
2. Használja a gyertyakulcsot a gyertya eltávolításához.
3. Ellenőrizze, hogy a gyújtógyertya nagyon szennyezett vagy sérült-e (megégett elektróda, repedt szigetelő stb.) - cserélje ki egy új gyertyára.
4. Mérje meg az elektródák közötti távolságot egy vonalzóval. A helyes távolságnak 0,7-0,8 mm-nek kell lennie. Ha a hézag beállítása szükséges, óvatosan hajlítsa meg vagy nyomja meg az oldalsó elektródát.
5. Az ujjával csavarja be a gyertyát, amíg meg nem áll.
6. Húzza meg a gyertyát egy gyertyakulccsal, ügyelve arra, hogy ne sértse meg a menetet.
7. Tegye a gyertyára a dugót.

Ha a gyújtógyertya túl laza, a gyújtógyertya felforrósodik, és károsíthatja a motort. A gyújtógyertya túl szoros beszerelése a motorfejben lévő menetek törését okozhatja.

A folyékony vegyszer mennyiségének beállítása

A fúvóka kimenetén található egy állítógomb, amellyel beállíthatja a kiszórt vegyszer mennyiségét.



A következő táblázat a maximális adagolóközeg-értékekre vonatkozik a motor maximális fordulatszámánál.

Gomb pozíciói	Adagolószer mennyisége l/min
1	1
2	1,5
3	2
4	3

A granulátum mennyiségének beállítása

A vegyszertől függően szükség lehet a szelep löketének beállítására. vegyszer a fúvóhoz. Erre egy, a keret és a légszivattyú között elhelyezett bütykös szolgál.



A bütykös összeköti a vegyszeres kezelő kart a szeleppel. Alapértelmezés szerint a kar csatlakozója a bütyök középső furatába van bedugva, ami elegendő szelepemelkedést biztosít a következőkhöz a legtöbb alkalmazás. A csatlakozónak az alsó furatba történő csatlakoztatásával a szelep lökete csökken, miközben a felső furatban történő rögzítés növeli a szelep löketét.

A horoggal ellátott furat cseréjéhez húzza ki a reteszelő csapszeget, csúsztassa a kar csatlakozóját, majd rögzítse a csapszeggel.

A légáramlás beállítása

Ha a porlasztót fúvókaként használja, a légáramlást egy kar segítségével állítja be, és beállítja az egyik pozícióba. Minél magasabb a pozíciószám, annál nagyobb az egységnyi idő alatt befújt levegő mennyisége.

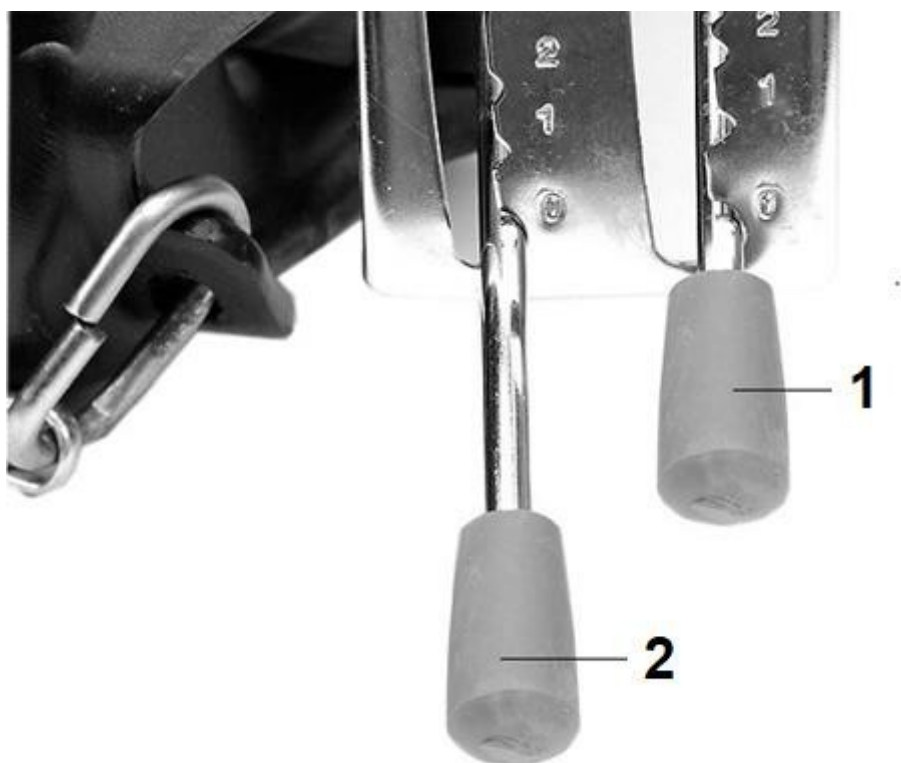

1. Gázkar

2. Permetező kar

Karbantartás

A permetezőgép megfelelő tárolása és tárolásra való előkészítése elengedhetetlen a megfelelő tartósság és megbízhatóság biztosításához. Egy ilyen permetezőt könnyebb időben elindítani, ha a legfontosabb alkatrészeket nem borítja rozsda.

Tisztítás előtt hagyja a motort legalább 0,5 órán át húlni. A tisztításhoz ne használjon nyomott vizet, benzint vagy más oldószert. A gép motorjának vízzel történő mosása miatt víz kerülhet a szűrőbe, a karburátorba vagy a hengerbe, ami aztán tönkretelheti ezeket az elemeket.

Tisztítsa meg a permetezőt száraz ruhával vagy kefével. Kenje meg a külső fém alkatrészeket egy enyhe kenőanyaggal egy réteg olaj.

A benzin idővel oxidálódik, és minősége romlik. A szennyezett benzin nehezen indítja be a motort, és ragadós lerakódásokat hagy az üzemanyagrendszerben. Ha a benzin tárolása a motor oldalán, valószínűleg szükség lesz a karburátor és az üzemanyagrendszer egyéb alkatrészeinek javítására vagy cseréjére. Az üzemanyagtartályban és a karburátorban maradó benzin időtartama, mielőtt az üzemzavarokat okozna, olyan tényezőktől függ, mint a benzin minősége, a tárolási hőmérséklet, valamint az, hogy a tartály teljesen vagy részben volt-e feltöltve.

A félig feltöltött tartályban lévő levegő felgyorsítja a benzin romlását. Nagyon a magas tárolási hőmérséklet szintén hozzájárul az üzemanyag minőségének romlásához. Az üzemanyagproblémák a tartály feltöltése után több hónappal, vagy még gyorsabban jelentkezhetnek, ha a tartályba töltött benzin nem volt friss.

Az üzemanyagrendszer károsodása vagy a motor teljesítményének romlása, amelyet a motor tárolásra való nem megfelelő előkészítése okoz, nem képezi ingyenes javítás tárgyát a jótállási időszak alatt.

Ha a permetezőgép tárolása közben üzemanyag van az üzemanyagtartályban, ügyelni kell arra, hogy a benzingőz ne gyulladjon ki. Válasszon jól szellőző, lángoktól, például kályhától, vízmelegítőktől és szárítóktól távol eső helyet. Kerülje azokat a helyeket, ahol olyan berendezéseket használnak szikrákat hoz létre motorok vagy elektromos szerszámok számára.

Ha lehetséges, ne tárolja a permetezőt magas páratartalmú helyen, mivel ez felgyorsítja a korróziót. A permetezőt függőlegesen kell tárolni. A megdöntés benzinszivárgást okozhat.

Szállítás

Ne szállítsa el a permetezőzt röviddel a munka befejezése után, hagyja 0,5 órán keresztül, amíg lehűl. A motorból történő üzemanyagszivárgás elkerülése érdekében függőlegesen szállítsa.